

## Muli-PE S mono

### Proizvod

- Področje uporabe
  - Adaptacije
  - Pri daljših razdaljah tlačnega voda do kanalizacijskega omrežja
  - Področja pri katerih se pojavljajo vlaknaste snovi, npr. pralnice, klavnice
- Zbirna posoda iz polietilena
- 2 črpalna agregata
  - Stopnja zaščite IP 68
- Krmilna omarica z alarmom
  - Stopnja zaščite IP 54
- Preizkušeno v skladu z DIN EN 12050-1

### Lastnosti proizvoda

- Črpalna naprava s sekalci
- Različne višine dotočnih priključkov
- Mali premer cevi tlačnega voda
- S krogelnim zapornim in protipovratnim ventilom



## Tehnični podatki in informacije za naročanje

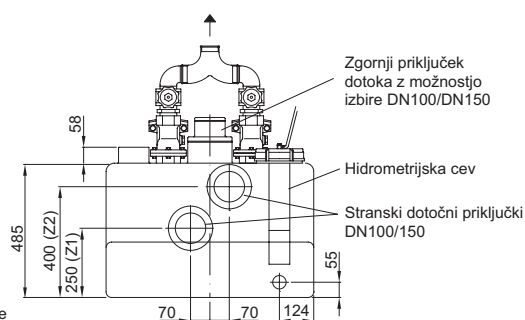
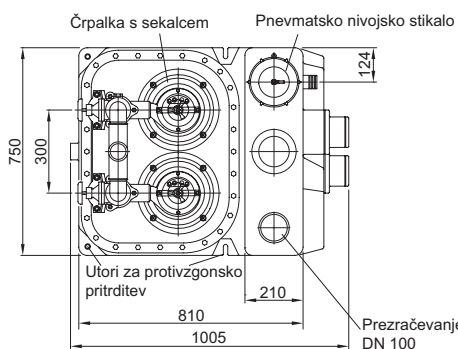
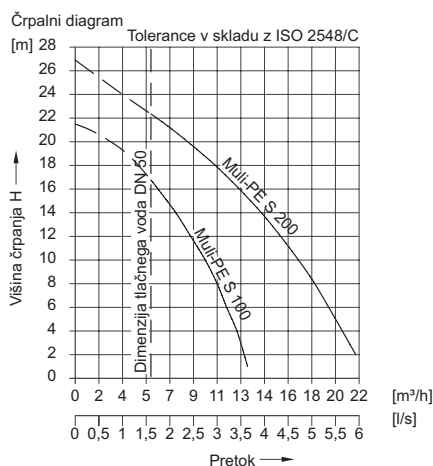
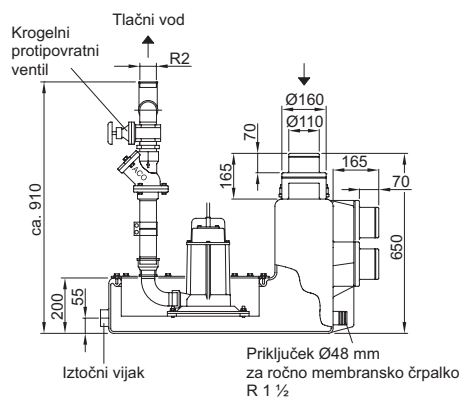

Moč motorja		Tehnični podatki			Delovna prostornina					Teža	Art. št.	EUR brez DDV
P1	P2	Nazivni tok	Priključna napetost	Število vrtljajev	Prostornina	Višina priključka Z1	Višina priključka Z2	Priključek z vrha				
[kW]	[kW]	[A]	[V]	[U/min]	[l]	[l]	[l]	[l]	[kg]			
<b>Tip: Muli-PE-S-100 duo</b>												
1,2	0,9	2,3	400	2900	105	40	60	60	180	0159.04.24	4.585,60	
<b>Tip: Muli-PE-S-200 duo</b>												
2,5	1,7	4,1	400	2900	105	40	60	60	185	0175.02.67	6.556,80	