

Talne kanalete

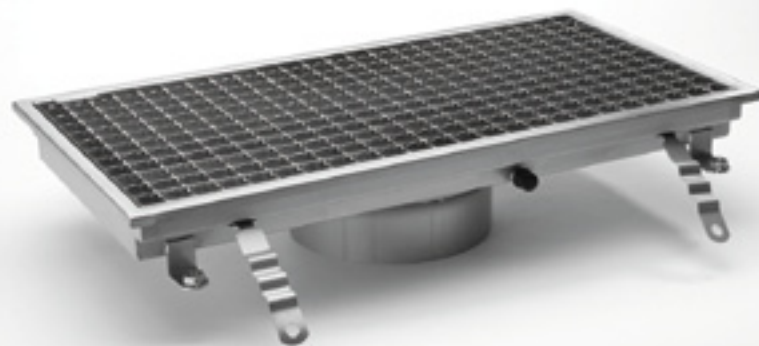

ACO Inox kanalete iz nerjavečega jekla

Vsebina:

Splošno	stran
<i>Uvod</i>	3
<i>Zakaj nerjaveče jeklo?</i>	3
<i>Zakaj ACO Inox kanalete iz nerjavečega jekla?</i>	3
<i>Površinska obdelava nerjavečega jekla</i>	3
<i>Higienski standardi</i>	4
<i>Protizdrsna zaščita</i>	4
<i>Certifikati</i>	4
Pregled sistema	
<i>Lastnosti</i>	5
Karakteristike in prednosti	
<i>Prednosti za projektante</i>	6
<i>Prednosti za izvajalce</i>	6
<i>Prednosti za uporabnike</i>	6
Vodič za izbor kanalet	
<i>Vodič</i>	7
Proizvodi	
<i>Talne kanalete za požiralnike 150</i>	14
<i>Pokrivne rešetke za talne kanalete</i>	15
<i>Požiralniki 150 za talne kanalete in pribor</i>	16
<i>Talne kanalete za požiralnike 157</i>	17
<i>Pokrivne rešetke za talne kanalete</i>	18
<i>Požiralniki 157 za talne kanalete in pribor</i>	19
<i>Talne kanalete za požiralnike 218</i>	22
<i>Pokrivne rešetke za talne kanalete</i>	23
<i>Požiralniki 218 za talne kanalete in pribor</i>	26
Hidravlika	
<i>Kapacitete pretokov</i>	27
Vgradne višine	
<i>Skupne – vgradne višine talnih kanalet s požiralniki</i>	28
Čiščenje	
<i>Načini čiščenja</i>	30
<i>Zaključek</i>	30
Priporočila za vgradnjo	
<i>ACO talna kanaleta – standardna izvedba – požiralnik s prirobnico za lepljenje – zaključni tlak keramika</i>	31
<i>ACO talna kanaleta – standardna izvedba – požiralnik s tlačno prirobnico – zaključni tlak keramika</i>	32
<i>ACO talna kanaleta – standardna izvedba – požiralnik brez prirobnice – betonski zaključni tlak</i>	33
<i>ACO talna kanaleta – izvedba za vinilna tla – požiralnik brez prirobnice – vinilni zaključni tlak</i>	34
<i>ACO talna kanaleta – izvedba s prirobnico – brez odvodnjavanja s hidroizolacije - požiralnik brez prirobnice – zaključni tlak keramika</i>	35
<i>ACO talna kanaleta – višinsko nastavljiva izvedba – odvodnjavanje s hidroizolacije - požiralnik brez prirobnice – zaključni tlak keramika</i>	36

Splošno

Področja uporabe:

- Kuhinje
- Bolnišnice
- Klavnice
- Kemične tovarne
- Hoteli
- Mesnopredelovalna industrija
- Proizvodnja pijač
- Farmacija in petrokemija
- Bazeni

ACO Inox talne kanalete iz nerjavečega jekla se uporabljajo povsod tam, kjer je potrebno zadovoljiti visoke higienske zahteve, kjer je potrebna odpornost na korozijo in kjer je potrebno vgraditi proizvode z dolgo življenjsko dobo.

Zakaj nerjaveče jeklo?

Nerjaveče jeklo ima naslednje prednosti:

- Visoka odpornost na korozijo
- Ni porozen material, enostaven za čiščenje in dezinfekcijo
- Estetsko dovršen material
- Odporen na visoko temperaturo in temperaturne razlike
- Koeficient linearne razteznosti podoben kot pri betonu
- Material se lahko reciklira

Vse ACO Inox talne kanalete so narejene iz avstenitnega nerjavečega jekla oznake 1.4301 (304) ali 1.4404 (316L), po SIST EN 10088.

EN 10088	AISI
1.4301	304
1.4404	316L

Zakaj ACO Inox kanalete iz nerjavečega jekla?

Kot vodilni proizvajalec sistemov za odvodnjavanje iz nerjavečega jekla, imamo znanje, izkušnje in strokovnost, da lahko ponudimo najprimernejšo rešitev odvodnjavanja za vsa področja uporabe. Iz tega razloga lahko nudi ACO projektantom široko svobodo pri izbiri proizvodov iz standardnega proizvodnega programa, kakor tudi možnost izdelave proizvodov glede na individualne potrebe.



Površinska obdelava nerjavečega jekla

Med procesom rezanja, oblikovanja in varjenja nerjavečega jekla, prihaja do nalaganja majhnih delcev ostankov materiala na samo površino. V kolikor se le-ti ne odstranijo na ustrezen način, bo s časom material začel korodirati in končni proizvod več ne bo služil svojemu namenu. Po končanju izdelave proizvoda, je potrebna pravilna površinska obdelava nerjavečega jekla. Le tako se lahko zagotovi popolna odpornost materiala proti koroziji. Po postopku pikopasivacije, kot primarnem načinu površinske obdelave se ponovno v popolnosti vzpostavi odpornost nerjavečega jekla proti koroziji, kot je bila pred obdelavo materiala. Na ta način je izdelku zagotovljena dolga življenjska doba in nespremenjen izgled tudi po več letih.

Zaključna obdelava proizvodov, ki jo uporablja ACO se sestoji iz naslednjih procesov:

- Pikopasivacija (postopek z uporabo kisline). Vse ACO Inox talne kanalete

in požiralniki so pikopasivirani s potapljanjem izdelkov v niz večih bazenov napolnjenih s kislino. To je neobhoden postopek za odstranjevanje majhnih kovinskih delcev nastalih v proizvodnem procesu. Pri postopku pikopasivacije se tudi obnovijo deli materiala, ki so bili poškodovani v procesu varjenja.

ACO ima lastno in eno od večjih linij za pikopasivacijo v Evropi, ki našim proizvodom zagotavlja najboljšo zaščito proti koroziji.

- Elektropoliranje (elektrokemijski postopek). Po pikopasivaciji, se proizvodi potapljajo v elektrolit, kjer sam proizvod postane anoda v procesu elektrolize. Značilnost tega postopka je, da se z uravnavanjem vrste elektrolita in električne napetosti iz anode na katodo prenašajo atomi same ene kovine. S tem dosežemo, da se iz izdelka odstrani sloj patine, površina pa ostane čista, sijajna in gladka.
- Poliranje (mehanski proces). Vse površine, ki so po vgradnji proizvoda vidne, se iz estetskih in higienskih razlogov še polirajo.

Higienski standardi

Področja, kjer se pripravlja hrana, morajo izpolnjevati stroge higienske zahteve, ki veljajo tudi za elemente za odvodnjavanje. Le-ti morajo biti načrtovani in izdelani po strogih predpisih in standardih, ki zagotavljajo, da je možnost zadrževanja bakterij zmanjšana na minimum.

Protizdrsna zaščita

Posledice zdrs v obratih za predelavo hrane ali kuhinjskih prostorih so lahko zelo resne. Zamislimo si, kaj lahko povzroči na primer razlitje posode polne vročega olja. Za področja, kjer je potrebno izključiti možnost zdrs, je izbira protizdrsne pokrivne rešetke na talni kanaleti samoumevna.

Certifikati

ACO Inox talne kanalete in požiralniki so izdelani in preizkušeni v skladu s standardom SIST EN 1253 (norma, ki se nanaša na odvodnjavanje v objektih).

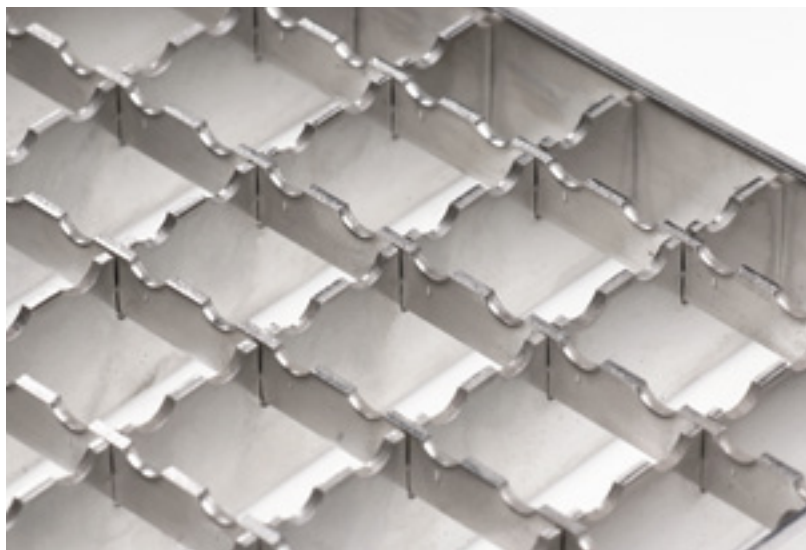

Pregled sistema

Lastnosti

ACO Inox kanalete so načrtovane za vgradnjo na najrazličnejših področjih, še posebej tam, kjer so v ospredju higieninske zahteve, trajnost in kvaliteta proizvoda. Izdelujejo se v več različicah ter se v glavnem razlikujejo po kapaciteti pretoka,

designu pokrivne rešetke ter velikosti in poziciji iztoka. Tudi sestava tal z debelino posameznih slojev in potreba po odvodnjanju hidroizolacije imajo pomembno vlogo pri izbiri ustrezne ACO Inox kanalete iz nerjavečega jekla. V spodnji tabeli so prikazane 4 najbolj pogoste oblike talnih kanalet iz nerjavečega jekla.

- Standardna izvedba: za tla z zaključnim tlakom kot so beton, epoksi ali keramika
- Vinilna izvedba: za tla iz vinilnih talnih oblog
- Izvedba s prirobnico: za tla s keramičnimi ploščicami (brez možnosti odvodnjanja vode s hidroizolacije)
- Izvedba s prirobnico in višinsko nastavljaljivostjo: za tla s keramičnimi ploščicami (možnost odvodnjanja vode s hidroizolacije)

Standardna izvedba	
Vinilna izvedba	
Izvedba s prirobnico	
Izvedba s prirobnico in višinsko nastavljaljivostjo	



Karakteristike



Prednosti

Prednosti za projektante

- Skladnost s SIST EN 1253
- Material nerjaveče jeklo zagotavlja trpežnost in dolgo življenjsko dobo izdelka
- Rob kanalete izpolnjen z polnilom za večjo obremenitev
- Štiri različne izvedbe kanalet za najpogostejše zaključne tlake (beton, epoksi, keramika, vinil)
- Enostaven in višinsko nastavljen spoj med kanaletu in požiralnikom
- Možnost odvodnjavanja s hidroizolacije
- Velika kapaciteta iztoka
- Higijenska izvedba

Prednosti za izvajalce

- Skladnost s SIST EN 1253
- Enostaven spoj med kanaletu in požiralnikom
- Možnost odvodnjavanja s hidroizolacije
- Višinska nastavljenost
- Izpolnjen rob kanalete - dodatno zapolnjevanje roba z betonom ni potrebna
- Štiri različne izvedbe kanalet za najpogostejše zaključne tlake (beton, epoksi, keramika, vinil)

Prednosti za uporabnike

- Skladnost s SIST EN 1253
- Higijenski design
- Protizdrsne pokrivne rešetke
- Enostavno čiščenje in vzdrževanje
- Material nerjaveče jeklo zagotavlja trpežnost in dolgo življenjsko dobo izdelka
- Vedro za umazanijo zadržuje grobe nečistoče
- Rob požiralnika izpolnjen s polnilom za večjo obremenitev
- Možnost odvodnjavanja vode s hidroizolacije

Vodič za izbor kanalete

Ta vodič daje projektantom možnost izbire ustrezne kanalete v naslednjih šestih korakih

Korak 1 - izbor izvedbe roba kanalete

Izbor izvedbe roba kanalete je odvisen od vrste zaključnega tlaka

Hidroizolacija	Zaključni tlak	Izvedba kanalete	Risba
Situacija, ko je hidroizolacija spojena na požiralnik (ne na kanaletu)	Za betonske, keramične in epoksi zaključne tlake	Standardna izvedba	
	Za vinilna tla ¹⁾	Vinilna izvedba	
Situacija, ko je hidroizolacija spojena s talno kanaletu	Za keramične zaključne tlake ²⁾	Izvedba s prirobnico	
	Za keramične zaključne tlake ³⁾	Izvedba s prirobnico in višinsko nastavljenostjo	

1) Vinilna tla se smatrajo kot vodoneprepustna tla, zato priključitev hidroizolacije na talno kanaletu ni potrebna

2) V kolikor ni potrebno odvodnjavanje s hidroizolacije

3) V kolikor je potrebno odvodnjavanje s hidroizolacije

Korak 2 – izbor velikosti kanalete in požiralnika

Drugi korak se nanaša na velikost (prostornino) kanalete. Prostornina je maksimalna količina vode, ki jo kanaleta lahko naenkrat prejme.

Izbrane standardne dimenzije (prostornine) kanalov v spodnji tabeli vam avtomatsko navajajo tudi premer iztoka in vrsto požiralnika.

Prostornina kanalete (l)	Širina (mm)	Dolžina (mm)	Višina (mm)	Premer iztoka (mm)	Ustrezen požiralnik
0–10	6.3	150	800	60	Požiralnik 150
	7.0	150	900	60	
	7.8	150	1000	60	
	8.6	150	1100	60	
	9.4	150	1200	60	
	10.9	150	1400	60	
5–20	4.7	300	300	60	Požiralnik 157
	8.6	400	400	60	
	9.9	300	600	60	
	13.4	400	600	60	
	13.6	500	500	60	
	14.1	400	400	100	
	16.5	300	1000	60	
	17.9	400	800	60	
20–40	19.8	600	600	60	Požiralnik 157
	20.8	400	400	150	
	22.3	400	600	100	
	22.5	500	800	60	
	22.6	500	500	100	
	24.8	300	1500	60	
	27.4	400	400	200	
	28.1	500	1000	60	
	30.5	600	900	60	
	33.0	300	2000	60	
	33.3	400	600	150	
	35.7	800	800	60	
40–60	40.7	600	1200	60	Požiralnik 157
	44.1	400	600	200	
	49.6	300	3000	60	
60–100	56.2	500	800	150	Požiralnik 157
	70.3	500	1000	150	
	74.1	300	4000	80	
	76.6	600	900	150	
	101.9	600	900	200	

Prostornina kanalete (l)	Širina (mm)	Dolžina (mm)	Višina (mm)	Premer iztoka (mm)	Ustrezen požiralnik
5-20	4.7	300	300	60	200
	8.6	400	400	60	200
	9.9	300	600	60	200
	13.4	400	600	60	200
	13.6	500	500	60	200
	14.1	400	400	100	200
	16.5	300	1000	60	200
	17.9	400	800	60	200
20-40	19.8	600	600	60	200
	20.8	400	400	150	200
	22.3	400	600	100	200
	22.5	500	800	60	200
	22.6	500	500	100	200
	24.8	300	1500	60	200
	27.4	400	400	200	200
	28.1	500	1000	60	200
	30.5	600	900	60	200
	33.0	300	2000	60	200
	33.3	400	600	150	200
	35.7	800	800	60	200
40-60	40.7	600	1200	60	200
	44.1	400	600	200	200
	49.6	300	3000	60	200
60-100	56.2	500	800	150	200
	70.3	500	1000	150	200
	74.1	300	4000	80	200
	76.6	600	900	150	200
	101.9	600	900	200	200

Požiralnik
218

Korak 3 – kapacitete iztoka kanalete

S tem korakom izberemo kapaciteto iztoka kanalete, ki pomeni zmožnost neprekinjenega odvodnjavanja določene količine vode.

Kapaciteta iztoka je delno že določena z izborom požiralnika izbranega s korakom 2.

ACO Inox kanalete se priključujejo na tri vrste ACO Inox požiralnikov:

- ACO Inox požiralniki 150
- ACO Inox požiralniki 157
- ACO Inox požiralniki 218

Številka v nazivu pomeni premer telesa požiralnika.

ACO Inox požiralnik 150

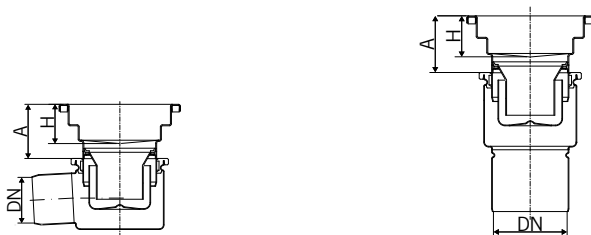

ACO Inox požiralnik 150		Kapaciteta iztoka (l/s)	
Iztok		H=60 mm	
		A min.	A max.
Horizontalni	DN 70	1.3	1.5
	DN 100	1.3	1.5
Vertikalni	DN 70	1.3	1.5
	DN 100	1.3	1.5

Kapacitete iztokov so skladni s SIST EN 1253. V tabeli navedene vrednosti veljajo za požiralnike brez vgrajenega vedra (vstavljeno vedro zmanjša kapaciteto iztoka požiralnika za ca. 15% glede na vrednosti v tabeli.)

ACO Inox požiralnik 157

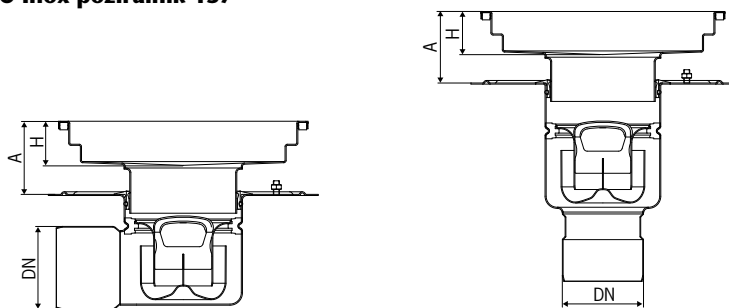

ACO Inox požiralnik 157		Kapaciteta iztoka (l/s)	
Iztok		H=60 mm	
		A min.	A max.
Horizontalni	DN 70	2.8	3.1
	DN 100	3.2	3.9
Vertikalni	DN 70	2.9	3.1
	DN 100	3.9	4.2

Kapacitete iztokov so skladne s SIST EN 1253. V tabeli navedene vrednosti veljajo za požiralnike brez vgrajenega vedra (vstavljeno vedro zmanjša kapaciteto iztoka požiralnika za ca. 15% glede na vrednosti v tabeli.)

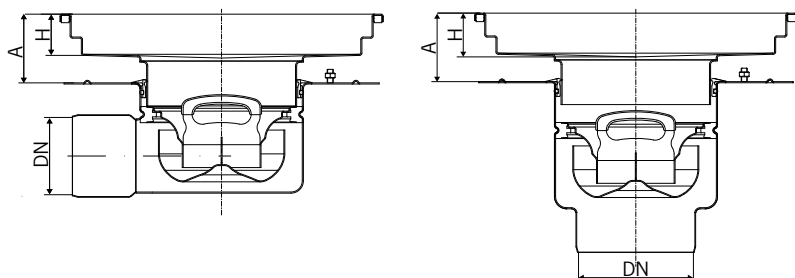
ACO Inox požiralnik 218

ACO Inox požiralnik 218		Kapaciteta iztoka (l/s)									
Iztok		H=60 mm		H=80 mm		H=100 mm		H=150 mm		H=200 mm	
		A min.	A max.	A min.	A max.	A min.	A max.	A min.	A max.	A min.	A max.
Horizontalni	DN 100	4.5	4.7	4.8	4.9	4.9	5.1	5.0	5.6	5.6	6.4
Vertikalni	DN 100	5.4	5.6	5.6	5.8	5.7	6.0	5.9	6.4	6.4	6.4
	DN 150	5.4	5.6	5.6	5.8	5.7	6.0	5.9	6.4	6.4	6.4

Kapacitete iztokov so skladne s SIST EN 1253. V tabeli navedene vrednosti veljajo za požiralnike brez vgrajenega vedra (vstavljeno vedro zmanjša kapaciteto iztoka požiralnika za ca. 15% glede na vrednosti v tabeli.)

Korak 4 - izbor izvedbe požiralnika

V četrtem koraku izberemo izvedbo požiralnika glede na to ali je potrebno odvodnjavati vodo s hidroizolacije ali pa to ni potrebno.

Požiralniki imajo dve pomembni funkciji:

- požiralnik predstavlja povezavo med kanaletjo in kanalizacijsko cevjo
- požiralnik ima tudi funkcijo protismradne zapore in zadrževanja grobih delcev, ki jo zagotavljata sifon in vedro za grobe nečistoče.

Tri osnovne izvedbe požiralnikov

- brez prirobnice (požiralnik je višinsko nastavljen, O-obroč ima tesnilno funkcijo, ni možnosti odvodnjavanja s hidroizolacije)
- s prirobnico za lepljenje hidroizolacije (talni požiralnik je višinsko nastavljen, O-obroč ima drenažno funkcijo, hidroizolacija se lepi na prirobnico)
- s tlačno prirobnico za hidroizolacijo (talni požiralnik je višinsko nastavljen, O-obroč ima drenažno funkcijo, hidroizolacija se vpenja na prirobnico)

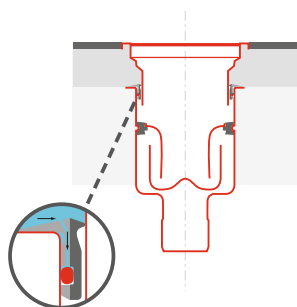



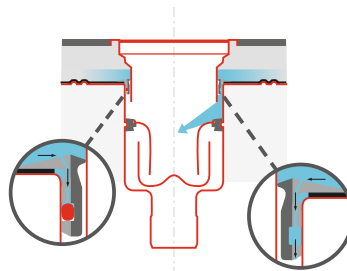

Brez prirobnice

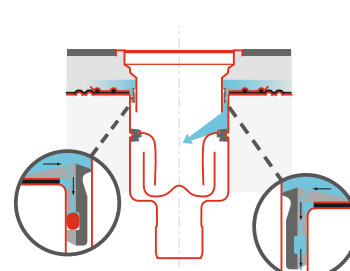

S prirobnico za lepljenje hidroizolacije



S tlačno prirobnico za hidroizolacijo

Brez prirobnice		S prirobnico	
Požiralnik 150	Požiralnik 157 Požiralnik 218 Brez prirobnice	Požiralnik 157 Požiralnik 218 S prirobnico za lepljenje hidroizolacije	Požiralnik 157 Požiralnik 218 S tlačno prirobnico za hidroizolacijo
			
Ni možnosti odvodnjavanja s hidroizolacije	Ni možnosti odvodnjavanja s hidroizolacije	Je možnost odvodnjavanja s hidroizolacije	Je možnost odvodnjavanja s hidroizolacije

Korak 5 – izbor pribora za talni požiralnik

Sifon - Zadržuje neprijeten vonj, ki lahko prihaja iz kanalizacijskega sistema

Nosilec sifona – Zagotavlja namestitev sifona v požiralniku ter smradotesen spoj. Narejen je iz posebne vrste gume (Nitril)

Vedro – Zadržuje grobe nečistoče

Sito – dodatno zadržuje grobe nečistoče, primerno tam, kjer je večja koncentracija grobih nečistoč

O-obroč – med kanaletto in spodnjim požiralnikom ima lahko tesnilno funkcijo, z odstranitvijo tesnilnega obroča pa drenažno funkcijo

V spodnji tabeli je prikaz vsega dodatnega pribora

Brez prirobnice		S prirobnico	
Požiralnik 150	Požiralnik 157 Požiralnik 218 Brez prirobnice	Požiralnik 157 Požiralnik 218 S prirobnico za lepljenje hidroizolacije	Požiralnik 157 Požiralnik 218 S tlačno prirobnico za hidroizolacijo
Pribor, ki je že vključen v požiralnik			
O-obroč Sifon Nosilec sifona	O-obroč Sifon Nosilec sifona	O-obroč Sifon Nosilec sifona	O-obroč Sifon Nosilec sifona
Dodatni pribor (opcija)			
Sito Sifon	Vedro 0.6 l za požiralnik 157 Vedro 0.3 l za požiralnik 157 Vedro 1.4 l za požiralnik 218 Vedro 0.7 l za požiralnik 218	Vedro 0.6 l za požiralnik 157 Vedro 0.3 l za požiralnik 157 Vedro 1.4 l za požiralnik 218 Vedro 0.7 l za požiralnik 218	Vedro 0.6 l za požiralnik 157 Vedro 0.3 l za požiralnik 157 Vedro 1.4 l za požiralnik 218 Vedro 0.7 l za požiralnik 218

Korak 6 – izbor pokrivne rešetke za talno kanaletto

Zaključni korak pri sestavi talne kanalete je izbira ustrezne pokrivne rešetke

Proizvodni program pokravnih rešetk za talne kanalete obsega mrežaste rešetke v gladki ali protizdrski izvedbi, obremenitveni razred L15 po SIST EN 1253. Za dimenzije pokravnih rešetk glejte stran 13 in 17.

Gladke rešetke se uporabljajo tam, kjer ni posebnih zahtev za zaščito proti zdrsu, npr. v primerih, kjer se preko rešetk vozijo razni vozički na kolesih ali viličarji.

Protizdrske rešetke se priporočajo povsod tam, kjer obstaja povečano tveganje nesreč zaradi zdrsa.



Gladka rešetka

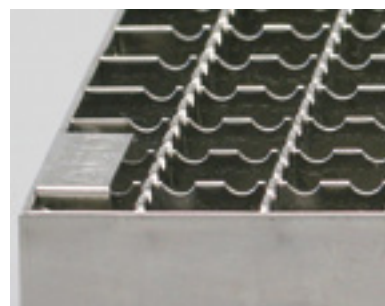

Protizdrska rešetka

Proizvodi

Talne kanalete za požiralnike 150

- Talne kanalete iz nerjavečega jekla skladne s SIST EN 1253
- Nizka vgradna višina (od 162 mm naprej)
- Štirje osnovni tipi kanalete pokrivajo potrebe za vse najbolj pogoste vrste zaključnih tlakov (betonska tla, epoksi, keramična ali vinilna tla)
- Izdelane iz nerjavečega jekla oznake 1.4301 (304) ali 1.4404 (316L)
- Požiralnik je opremljen s tesnilom, kar zagotavlja vodotesen spoj med kanaletjo in požiralnikom
- Iztok iz kanalete DN 100

Dimenzije kanalete			Standardna izvedba		Za vinilna tla		Izvedba s prirobnico		S prirobnico in višinsko nastavljiva	
A ¹⁾ [mm]	B ²⁾ [mm]	H [mm]	Št. art. 1.4301	Št. art. 1.4404	Št. art. 1.4301	Št. art. 1.4404	Št. art. 1.4301	Št. art. 1.4404	Št. art. 1.4301	Št. art. 1.4404
150	800	60	409300	409500	409302	409502	409301	409501	409303	409503
150	900	60	409304	409504	409306	409506	409305	409505	409307	409507
150	1000	60	409308	409508	409310	409510	409309	409509	409311	409511
150	1100	60	409312	409512	409314	409514	409313	409513	409315	409515
150	1200	60	409316	409516	409318	409518	409317	409517	409319	409519
150	1400	60	409320	409520	409322	409522	409321	409521	409323	409523

1) Vrednosti v tabeli predstavljajo notranje mere. Zunanje mere so A + 30 mm.

2) Vrednosti v tabeli predstavljajo notranje mere. Zunanje mere so B + 30 mm.

Talne kanalete - mrežaste pokrivne rešetke

Dimenzije kanalete					Dimenzije rešetke		Protizdrsna		Gladka		Število kosov na kanaletu
A [mm]	B [mm]	H [mm]	Okenca [mm]	Razred obremenitve	Širina [mm]	Dolžina [mm]	Št. art. 1.4301	Št. art. 1.4404	Št. art. 1.4301	Št. art. 1.4404	
150	800	60	30×2	L15	148	398	414100	414150	414101	414151	2
150	900	60	30×2	L15	148	448	414102	414152	414103	414153	2
150	1000	60	30×2	L15	148	498	414104	414154	414105	414155	2
150	1100	60	30×2	L15	148	398	414100	414150	414101	414151	2
					148	298	414106	414156	414107	414157	1
150	1200	60	30×2	L15	148	398	414100	414150	414101	414151	3
150	1400	60	30×2	L15	148	498	414104	414154	414105	414155	2
					148	398	414100	414150	414101	414151	1

Talne kanalete - pribor in rezervni deli

ACO požiralnik 150 – teleskopsko nastavljiv – vertikalni iztok					
Slika	Risba	Prirobnica	DN/OD	Material	Št. art.
		Brez prirobnice	70/75 mm	1.4301	405066
				1.4404	402663
		Brez prirobnice	100/110 mm	1.4301	408805
				1.4404	405312

ACO požiralnik 150 – teleskopsko nastavljiv – horizontalni iztok					
Slika	Risba	Prirobnica	DN/OD	Material	Št. art.
		Brez prirobnice	70/75 mm	1.4301	406677
				1.4404	405311

ACO požiralnik 150 - pribor in rezervni deli					
Slika	Risba	Naziv	Material	Št. art.	
		Vedro	1.4301	97235	
			1.4404	97285	
		Sifon + sito	1.4301	405065	
			1.4404	403633	
		Sifon - protismradna zapora	1.4301	97217	
			1.4404	97267	

Talne kanalete za talne požiralnike 157

- Talne kanalete iz nerjavečega jekla skladne s SIST EN 1253
- Visoke vrednosti pretokov od 4.2 l/sek.
- Iztok iz kanalete OD 142 mm
- Izdelane iz nerjavečega jekla oznake 1.4301 (304) ali 1.4404 (316L)
- Dno kanalete oblikovano tako, da se voda v kanaleti ne zadržuje
- Možna vgradnja vedra večje kapacitete (0.3 l za požiralnike s horizontalnim in 0.6 l za požiralnike z vertikalnim iztokom)
- Požiralnik je opremljen s tesnilom, kar zagotavlja vodotesen spoj med kanaletjo in požiralnikom

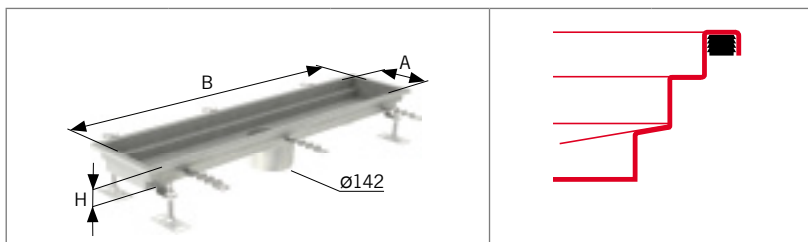

Dimenzije kanalete			Standardna izvedba	
A [mm]	B [mm]	H [mm]	Št. art. 1.4301	Št. art. 1.4404
200	500	60	414431	414452
200	800	60	414432	414453
200	900	60	414433	414454
200	1000	60	414434	414455
200	1100	60	414435	414456
200	1200	60	414436	414457
200	1300	60	414437	414458
200	1400	60	414438	414459
200	1500	60	414439	414460
200	2000	60	414440	414461
300	300	60	414441	414462
300	600	60	414442	414463
300	1000	60	414443	414464
300	1500	60	414444	414465
300	2000	60	414445	414466
400	400	60	414446	414467
400	600	60	414447	414468
400	800	60	414448	414469
500	500	60	414449	414470
500	800	60	414450	414471
500	1000	60	414451	414472

1) Vrednosti v tabeli predstavljajo notranje mere. Zunanje mere so A + 30 mm.
 2) Vrednosti v tabeli predstavljajo notranje mere. Zunanje mere so B + 30 mm.

Talne kanalete - mrežaste pokrivne rešetke

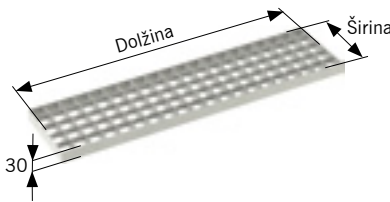







Dimenzije kanalete					Dimenzije rešetke		Protizdrsna		Gladka		Število kosov na kanaletu
A [mm]	B [mm]	H [mm]	Okenca [mm]	Razred obremenitve	Širina [mm]	Dolžina [mm]	Št. art. 1.4301	Št. art. 1.4404	Št. art. 1.4301	Št. art. 1.4404	
200	500	60	30x2	L15	198	498	92200	92250	92207	92257	1
200	800	60	30x2	L15	198	398	414473	414474	414475	414476	2
200	900	60	30x2	L15	198	448	414477	414478	414479	414480	2
200	1000	60	30x2	L15	198	498	92200	92250	92207	92257	2
200	1100	60	30x2	L15	198	398	414473	414474	414475	414476	2
					198	298	414481	414482	414483	414484	1
200	1200	60	30x2	L15	198	3x398	414473	414474	414475	414476	3
200	1300	60	30x2	L15	198	498	92200	92250	92207	92257	2
					200	298	414481	414482	414483	414484	1
200	1400	60	30x2	L15	198	498	92200	92250	92207	92257	2
					200	398	414473	414474	414475	414476	1
200	1500	60	30x2	L15	198	498	92200	92250	92207	92257	3
200	2000	60	30x2	L15	198	498	92200	92250	92207	92257	4
300	300	60	30x2	L15	298	298	414108	414158	414109	414159	1
300	600	60	30x2	L15	298	598	414110	414160	414111	414161	1
300	1000	60	30x2	L15	298	498	414112	414162	414113	414163	2
300	1500	60	30x2	L15	298	498	414112	414162	414113	414163	3
300	2000	60	30x2	L15	298	498	414112	414162	414113	414163	4
400	400	60	30x2	L15	398	398	414114	414164	414115	414165	1
400	600	60	30x2	L15	398	598	414116	414166	414117	414167	1
400	800	60	30x2	L15	398	398	414114	414164	414115	414165	2
500	500	60	30x2	L15	498	498	414118	414168	414119	414169	1
500	800	60	30x2	L15	498	798	414120	414170	414121	414171	1
500	1000	60	30x2	L15	498	498	414118	414168	414119	414169	2

Talne kanalete - pribor in rezervni deli
ACO požiralnik 157 – teleskopsko nastavljiv – vertikalni iztok

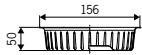
Slika	Risba	Prirobnica	DN/OD	Sifon	Material	Št. art.
		Brez prirobnice	70/75 mm	Brez sifona	1.4301	408048
					1.4404	408148
				S sifonom	1.4301	408049
					1.4404	408149
		S prirobnico za lepljenje	70/75 mm	Brez sifona	1.4301	408050
					1.4404	408150
				S sifonom	1.4301	408051
					1.4404	408151
		S tlačno prirobnico	70/75 mm	Brez sifona	1.4301	408052
					1.4404	408152
				S sifonom	1.4301	408053
					1.4404	408153
		Brez prirobnice	100/110 mm	Brez sifona	1.4301	408054
					1.4404	408154
				S sifonom	1.4301	408055
					1.4404	408155
		S prirobnico za lepljenje	100/110 mm	Brez sifona	1.4301	408056
					1.4404	408156
				S sifonom	1.4301	408057
					1.4404	408157
		S tlačno prirobnico	100/110 mm	Brez sifona	1.4301	408058
					1.4404	408158
				S sifonom	1.4301	408059
					1.4404	408159

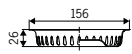
ACO požiralnik 157 – teleskopsko nastavljiv – horizontalni iztok						
Slika	Risba	Prirobnica	DN/OD	Sifon	Material	Št. art.
		Brez prirobnice	70/75 mm	Brez sifona	1.4301	408072
					1.4404	408172
				S sifonom	1.4301	408073
					1.4404	408173
		S prirobnico za lepljenje	70/75 mm	Brez sifona	1.4301	408074
					1.4404	408174
				S sifonom	1.4301	408075
					1.4404	408175
		S tlačno prirobnico	70/75 mm	Brez sifona	1.4301	408076
					1.4404	408176
				S sifonom	1.4301	408077
					1.4404	408177
		Brez prirobnice	100/110 mm	Brez sifona	1.4301	408078
					1.4404	408178
				S sifonom	1.4301	408079
					1.4404	408179
		S prirobnico za lepljenje	100/110 mm	Brez sifona	1.4301	408080
					1.4404	408180
				S sifonom	1.4301	408081
					1.4404	408181
		S tlačno prirobnico	100/110 mm	Brez sifona	1.4301	408082
					1.4404	408182
				S sifonom	1.4301	408083
					1.4404	408183

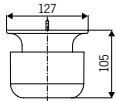
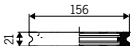
ACO požiralnik 157 - pribor in rezervni deli

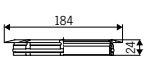
Slika	Risba	Naziv	Material	Št. art.
		Vedro za vertikalni iztok prostornine 0.6 l	1.4301	408202
			1.4404	408212
		Vedro za horizontalni iztok prostornine 0.3 l	1.4301	408203
			1.4404	408213
		Sifon - protismradna zapora	1.4301	408200
			1.4404	408210
		Nosilec sifona	Guma	408201
		O obroč – drenažno tesnilo	Guma	408205

Talne kanalete za požiralnike 218

- Talne kanalete iz nerjavečega jekla skladne s SIST EN 1253
- Visoke vrednosti pretoka od 6.7 l/sek.
- Štirje osnovni tipi kanalete pokrivajo potrebe za vse najbolj pogoste vrste zaključnih tlakov (betonska tla, epoksi, keramična ali vinilna tla)
- Iztok iz kanalete DN 200
- Izdelane iz nerjavečega jekla oznake 1.4301 (304) ali 1.4404 (316L)
- Dno kanalete oblikovano tako, da se v njem ne zadržuje voda
- Možna vgradnja vedra večje kapacitete (0.7 l za požiralnike s horizontalnim in 1.4 l za požiralnike z vertikalnim iztokom)

Dimenzije kanalete			Standardna izvedba		Za vinilna tla		Izvedba s prirobnico		S prirobnico in višinsko nastavljiva	
A ¹⁾ [mm]	B ²⁾ [mm]	H [mm]	Št. art. 1.4301	Št. art. 1.4404	Št. art. 1.4301	Št. art. 1.4404	Št. art. 1.4301	Št. art. 1.4404	Št. art. 1.4301	Št. art. 1.4404
300	300	60	409324	409524	409326	409526	409325	409525	409327	409527
300	600	60	409328	409528	409330	409530	409329	409529	409331	409531
300	1000	60	409332	409532	409334	409534	409333	409533	409335	409535
300	1500	60	409336	409536	409338	409538	409337	409537	409339	409539
300	2000	60	409340	409540	409342	409542	409341	409541	409343	409543
300	3000	60	409344	409544	409346	409546	409345	409545	409347	409547
300	4000	80	409348	409548	409350	409550	409349	409549	409351	409551
400	400	60	409352	409552	409354	409554	409353	409553	409355	409555
400	400	100	409356	409556	409358	409558	409357	409557	409359	409559
400	400	150	409360	409560	409362	409562	409361	409561	409363	409563
400	400	200	409364	409564	409366	409566	409365	409565	409367	409567
400	600	60	409368	409568	409370	409570	409369	409569	409371	409571
400	600	100	409372	409572	409374	409574	409373	409573	409375	409575
400	600	150	409376	409576	409378	409578	409377	409577	409379	409579
400	600	200	409380	409580	409382	409582	409381	409581	409383	409583
400	800	60	409384	409584	409386	409586	409385	409585	409387	409587
500	500	60	409388	409588	409390	409590	409389	409589	409391	409591
500	500	100	409392	409592	409394	409594	409393	409593	409395	409595
500	800	60	409396	409596	409398	409598	409397	409597	409399	409599
500	800	150	409400	409600	409402	409602	409401	409601	409403	409603
500	1000	60	409404	409604	409406	409606	409405	409605	409407	409607
500	1000	150	409408	409608	409410	409610	409409	409609	409411	409611
600	600	60	409412	409612	409414	409614	409413	409613	409415	409615
600	900	60	409416	409616	409418	409618	409417	409617	409419	409619
600	900	150	409420	409620	409422	409622	409421	409621	409423	409623
600	900	200	409424	409624	409426	409626	409425	409625	409427	409627
600	1200	60	409428	409628	409430	409630	409429	409629	409431	409631
800	800	60	409432	409632	409434	409634	409433	409633	409435	409635





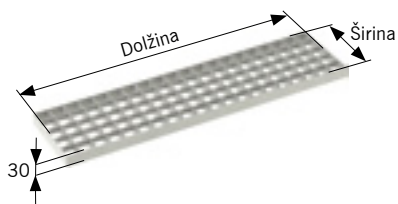



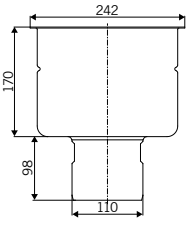

1) Vrednosti v tabeli predstavljajo notranje mere. Zunanje mere so A + 30 mm.

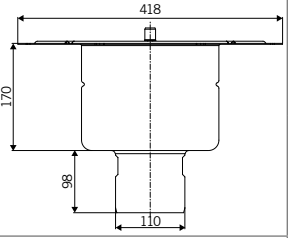
2) Vrednosti v tabeli predstavljajo notranje mere. Zunanje mere so B + 30 mm.

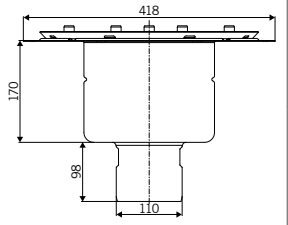

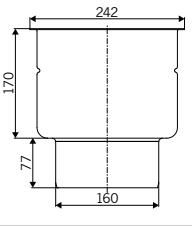

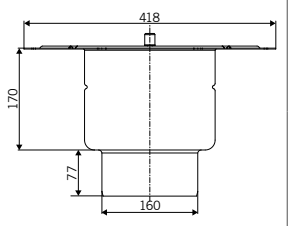

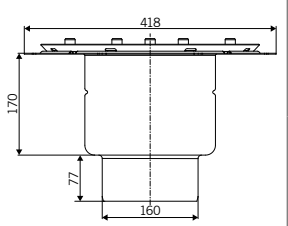
Dimenzije kanalete					Dimenzije rešetke		Protizdrsna		Gladka		Število kosov na kanaletu
A [mm]	B [mm]	H [mm]	Okenca [mm]	Razred obremenitve	Širina [mm]	Dolžina [mm]	Št. art. 1.4301	Št. art. 1.4404	Št. art. 1.4301	Št. art. 1.4404	
300	300	60	30×2	L15	298	298	414108	414158	414109	414159	1
300	600	60	30×2	L15	298	598	414110	414160	414111	414161	1
300	1000	60	30×2	L15	298	498	414112	414162	414113	414163	2
300	1500	60	30×2	L15	298	498	414112	414162	414113	414163	3
300	2000	60	30×2	L15	298	498	414112	414162	414113	414163	4
300	3000	60	30×2	L15	298	498	414112	414162	414113	414163	6
300	4000	80	30×2	L15	298	498	414112	414162	414113	414163	8
400	400	60	30×2	L15	398	398	414114	414164	414115	414165	1
400	400	100	30×2	L15	398	398	414114	414164	414115	414165	1
400	400	150	30×2	L15	398	398	414114	414164	414115	414165	1
400	400	200	30×2	L15	398	398	414114	414164	414115	414165	1
400	600	60	30×2	L15	398	598	414116	414166	414117	414167	1
400	600	100	30×2	L15	398	598	414116	414166	414117	414167	1
400	600	150	30×2	L15	398	598	414116	414166	414117	414167	1
400	600	200	30×2	L15	398	598	414116	414166	414117	414167	1
400	800	60	30×2	L15	398	398	414114	414164	414115	414165	2
500	500	60	30×2	L15	498	498	414118	414168	414119	414169	1
500	500	100	30×2	L15	498	498	414118	414168	414119	414169	1
500	800	60	30×2	L15	498	798	414120	414170	414121	414171	1
500	800	150	30×2	L15	498	798	414120	414170	414121	414171	1
500	1000	60	30×2	L15	498	498	414118	414168	414119	414169	2
500	1000	150	30×2	L15	498	498	414118	414168	414119	414169	2
600	600	60	30×2	L15	598	598	414122	414172	414123	414173	1
600	900	60	30×2	L15	598	448	414124	414174	414125	414175	2
600	900	150	30×2	L15	598	448	414124	414174	414125	414175	2
600	900	200	30×2	L15	598	448	414124	414174	414125	414175	2
600	1200	60	30×2	L15	598	398	414126	414176	414127	414177	3
800	800	60	30×3	L15	798	398	414128	414178	414129	414179	2



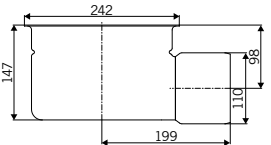

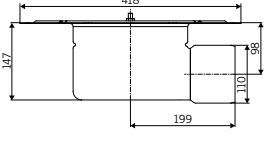

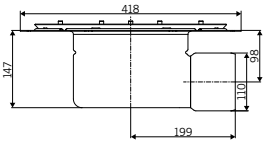

Talne kanalete - pribor in rezervni deli

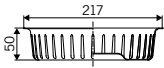
ACO požiralnik 218 – teleskopsko nastavljiv – vertikalni iztok						
Slika	Risba	Prirobnica	DN/OD	Sifon	Material	Št.art.
		Brez prirobnice	100/110 mm	S sifonom	1.4301	408061
					1.4404	408161
		S prirobnico za lepljenje	100/110 mm	S sifonom	1.4301	408063
					1.4404	408163
		S tlačno prirobnico	100/110 mm	S sifonom	1.4301	408065
					1.4404	408165
		Brez prirobnice	150/160 mm	S sifonom	1.4301	408067
					1.4404	408167
		S prirobnico za lepljenje	150/160 mm	S sifonom	1.4301	408069
					1.4404	408169
		S tlačno prirobnico	150/160 mm	S sifonom	1.4301	408071
					1.4404	408171

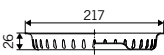
ACO požiralnik 218 – teleskopsko nastavljiv – horizontalni iztok

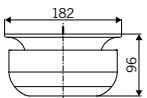
Slika	Risba	Prirobnica	DN/OD	Sifon	Material	Št.art.
		Brez prirobnice	100/110 mm	S sifonom	1.4301	408085
					1.4404	408185
		S prirobnico za lepljenje	100/110 mm	S sifonom	1.4301	408087
					1.4404	408187
		S tlačno prirobnico	100/110 mm	S sifonom	1.4301	408089
					1.4404	408189

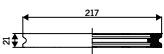
ACO talni požiralnik 218 - pribor in rezervni deli

Slika	Risba	Naziv	Material	Št. art.
		Vedro za vertikalni iztok prostornine 1.4 l	1.4301	408222
			1.4404	408232
		Vedro za horizontalni iztok prostornine 1.4 l	1.4301	408223
			1.4404	408233
		Sifon - protismradna zapora	1.4301	408220
			1.4404	408230
		Nosilec sifona	Guma	408221
		O obroč – drenažno tesnilo	Guma	408225
		ACO talne kanalete lubrikat		NM6373

Hidravlika - kapacitete pretokov

Požiralnik, telo 150

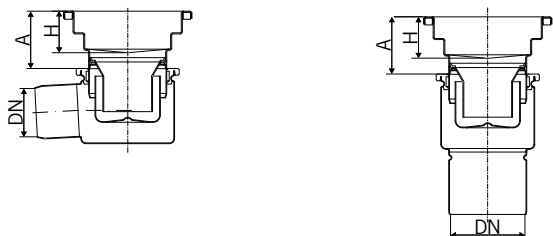

Požiralnik, telo 150		Pretok l/s	
Iztok		H=60 mm	
		A min.	A max.
Horizontalni	DN 70	1.3	1.5
	DN 100	1.3	1.5
Vertikalni	DN 70	1.3	1.5
	DN 100	1.3	1.5

Kapacitete pretokov so skladne s SIST EN 1253. V tabeli so navedene kapacitete pretoka brez vgrajenega vedra za grobe nečistoče (kapaciteta pretoka z vgrajenim vedrom je približno 15% manjša od vrednosti v tabeli).

Požiralnik, telo 157

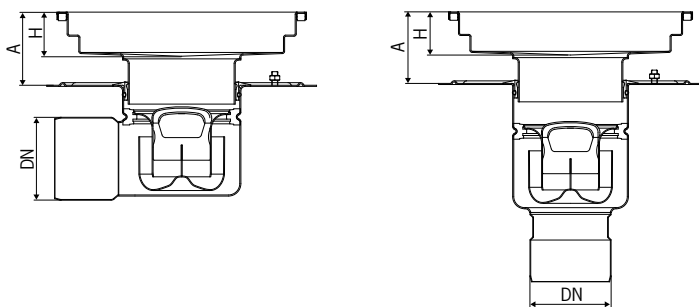

Požiralnik, telo 157		Pretok l/s	
Iztok		H=60 mm	
		A min.	A max.
Horizontalni	DN 70	2.8	3.1
	DN 100	3.2	3.9
Vertikalni	DN 70	2.9	3.1
	DN 100	3.9	4.2

Kapacitete pretokov so skladne s SIST EN 1253. V tabeli so navedene kapacitete pretoka brez vgrajenega vedra za grobe nečistoče (kapaciteta pretoka z vgrajenim vedrom je približno 15% manjša od vrednosti v tabeli).

Požiralnik, telo 218

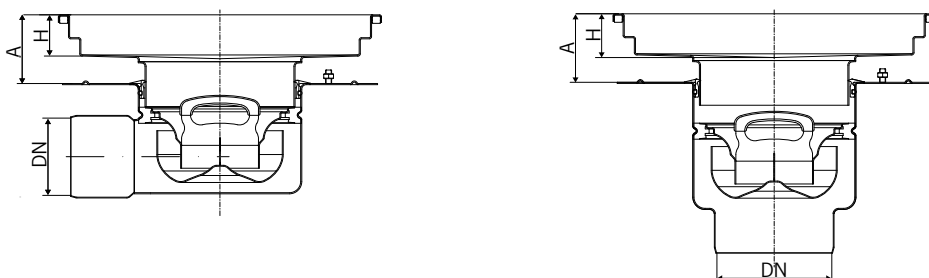

Požiralnik, telo 218		Pretok l/s									
Iztok		H=60 mm		H=80 mm		H=100 mm		H=150 mm		H=200 mm	
		A min.	A max.	A min.	A max.	A min.	A max.	A min.	A max.	A min.	A max.
Horizontalni	DN 100	4.5	4.7	4.8	4.9	4.9	5.1	5.0	5.6	5.6	6.4
	DN 150	5.4	5.6	5.6	5.8	5.7	6.0	5.9	6.4	6.4	6.4
Vertikalni	DN 100	5.4	5.6	5.6	5.8	5.7	6.0	5.9	6.4	6.4	6.4
	DN 150	5.4	5.6	5.6	5.8	5.7	6.0	5.9	6.4	6.4	6.4

Kapacitete pretokov so skladne s SIST EN 1253. V tabeli so navedene kapacitete pretoka brez vgrajenega vedra za grobo umazanijo (kapaciteta pretoka z vgrajenim vedrom je približno 15% manjša od vrednosti v tabeli).

Vgradne višine

Skupne - vgradne višine

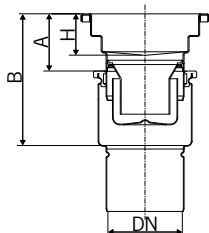

Požiralnik, telo 150

Vertikalni iztok DN 70 in DN 100	Višina talne kanalete (H) 60 mm
A min. [mm]	60
A max. [mm]	85
B min. [mm]	165
B max. [mm]	190

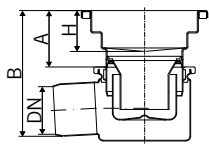

Požiralnik, telo 150

Horizontalni iztok DN 70	Višina talne kanalete (H) 60 mm
A min. [mm]	60
A max. [mm]	85
B min. [mm]	165
B max. [mm]	190

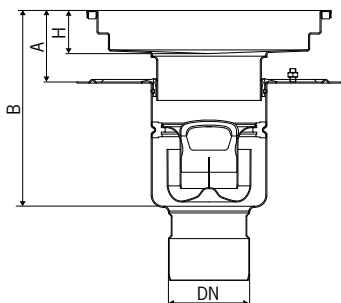

Požiralnik, telo 157

Vertikalni iztok DN 70 in DN 100	Višina talne kanalete (H) 60 mm
A min. [mm]	75
A max. [mm]	115
B min. [mm]	245
B max. [mm]	285

Dimenzijo A min. in B min. lahko zmanjšamo še za 10 mm v kolikor odstranimo vijak za ozemljitev.

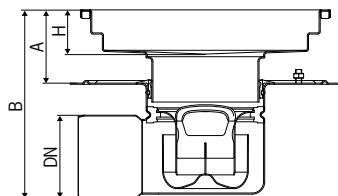

Požiralnik, telo 157

Horizontalni iztok DN 70	Višina talne kanalete (H) 60 mm
A min. [mm]	85
A max. [mm]	115
B min. [mm]	232
B max. [mm]	262

Dimenzijo A min. in B min. lahko zmanjšamo še za 10 mm v kolikor odstranimo vijak za ozemljitev.

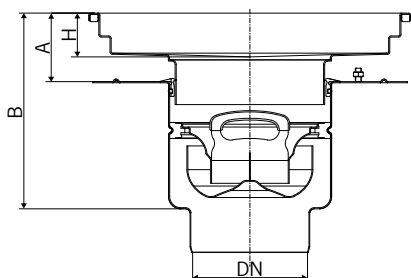

Požiralnik, telo 218					
Vertikalni iztok DN 100 in DN 150	Višina talne kanalete (H)				
	60mm	80mm	100mm	150mm	200mm
A min. [mm]	75	95	115	165	215
A max. [mm]	115	135	155	205	255
B min. [mm]	245	265	285	335	385
B max. [mm]	285	305	325	375	425

Dimenzijo A min. in B min. lahko zmanjšamo še za 15 mm v kolikor odstranimo vijak za ozemljitev.

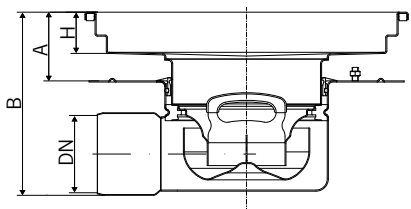

Požiralnik, telo 218					
Horizontalni iztok DN 100	Višina talne kanalete (H)				
	60mm	80mm	100mm	150mm	200mm
A min. [mm]	85	105	125	175	225
A max. [mm]	115	135	155	205	255
B min. [mm]	235	255	275	325	375
B max. [mm]	265	285	305	355	405

Dimenzijo A min. in B min. lahko zmanjšamo še za 15 mm v kolikor odstranimo vijak za ozemljitev in skrajšamo iztočno cev iz talnega kanalete.

Čiščenje

Način čiščenja

Nerjaveče jeklo in NBR tesnila so enostavni za čiščenje. V glavnem zadošča uporaba milnice in blagega čistilnega sredstva ter tople vode, na koncu vse izprano s čisto vodo.

Zaključek

Spodaj predlagani ukrepi so namenjeni za čiščenje in vzdrževanje izdelkov iz nerjavečega jekla na mestu vgradnje. V primeru večjih poškodb, vas prosimo da nas kontaktirate.

Situacija	Sredstvo za čiščenje	Komentar
Dnevno čiščenje	Milnica ali blago čistilno sredstvo ter voda	Namiliti, izpirati z vodo, posušiti
Prstni odtisi, vse površine	Milnica ali topla voda ali organsko topilo (kot aceton ali alkohol)	Izpirati s čisto vodo, posušiti
Trdovratni madeži in izguba sijaja	Blago čistilno sredstvo (kot je Jif ali ostala sredstva za nego proizvodov iz nerjavečega jekla)	Dobro izpirati z vodo in osušiti
Madeži od olja in masti, vse površine	Organsko topilo (kot aceton ali alkohol)	Operemo z milnico in vodo, izperemo s čisto vodo in osušimo
Rja	Oksalna kislina. Nanesemo jo na površino in pustimo 15-20 minut da učinkuje, nato izperemo s čisto vodo	Dobro izpiranje z čisto vodo
Praske na gladki površini	Podrgnemo z krpico iz sintetičnih vlaken. Pri globljih zarezah s poliranjem. Na koncu očistimo z milnico ali blagim čistilnim sredstvom	Ne uporabiti kovinske krtače/ščetke (kovinski opilki lahko ostanejo na površini in v bodočnosti predstavljajo težavo)

Priporočila za vgradnjo

ACO talna kanaleta – standardna izvedba – požiralnik s prirobnico za lepljenje – zaključni tlak keramika

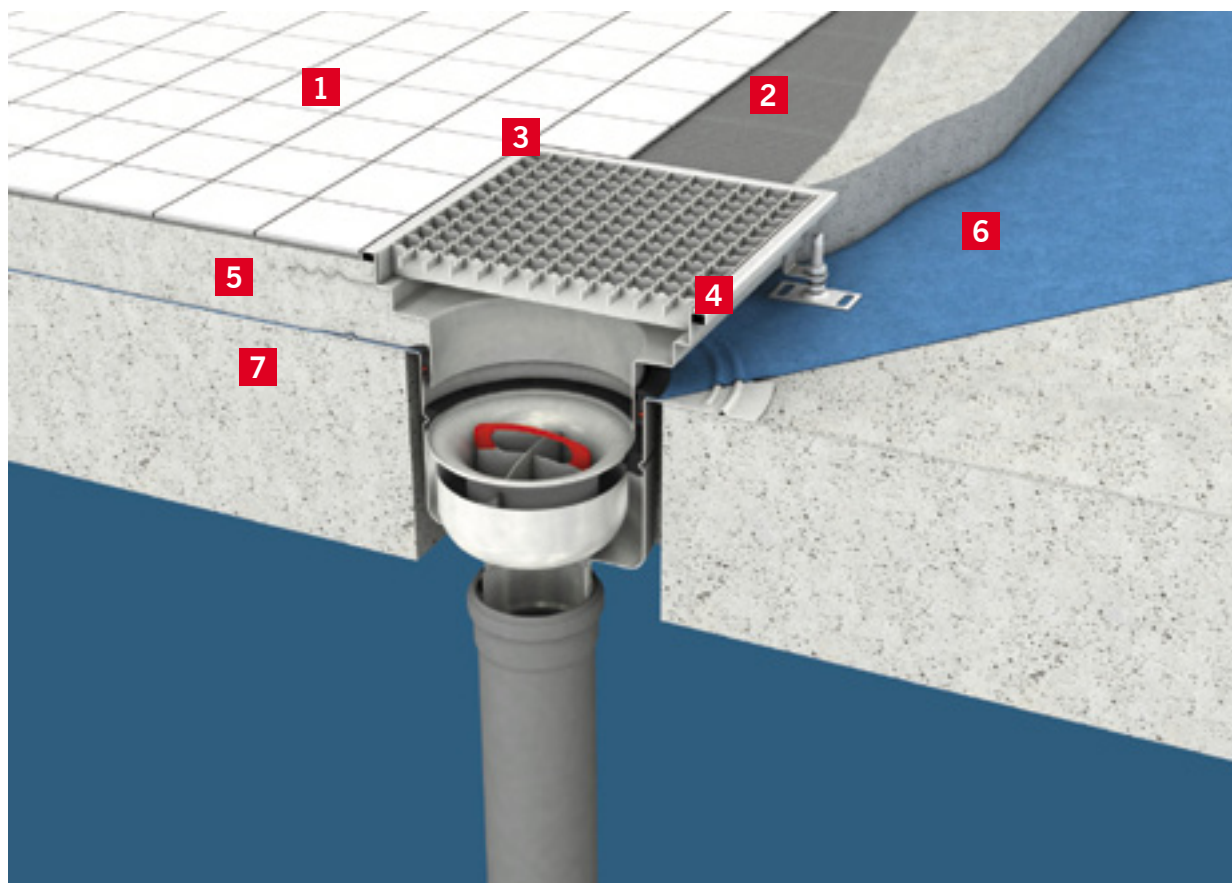

- 1** Keramika
- 2** Lepilo
- 3** Trajnoelastična fuga
- 4** Gumijasto polnilo
- 5** Estrih
- 6** Folija-hidroizolacija
- 7** Betonska plošča

ACO talna kanaleta – standardna izvedba – požiralnik s tlačno prirobnico – zaključni tlak keramika

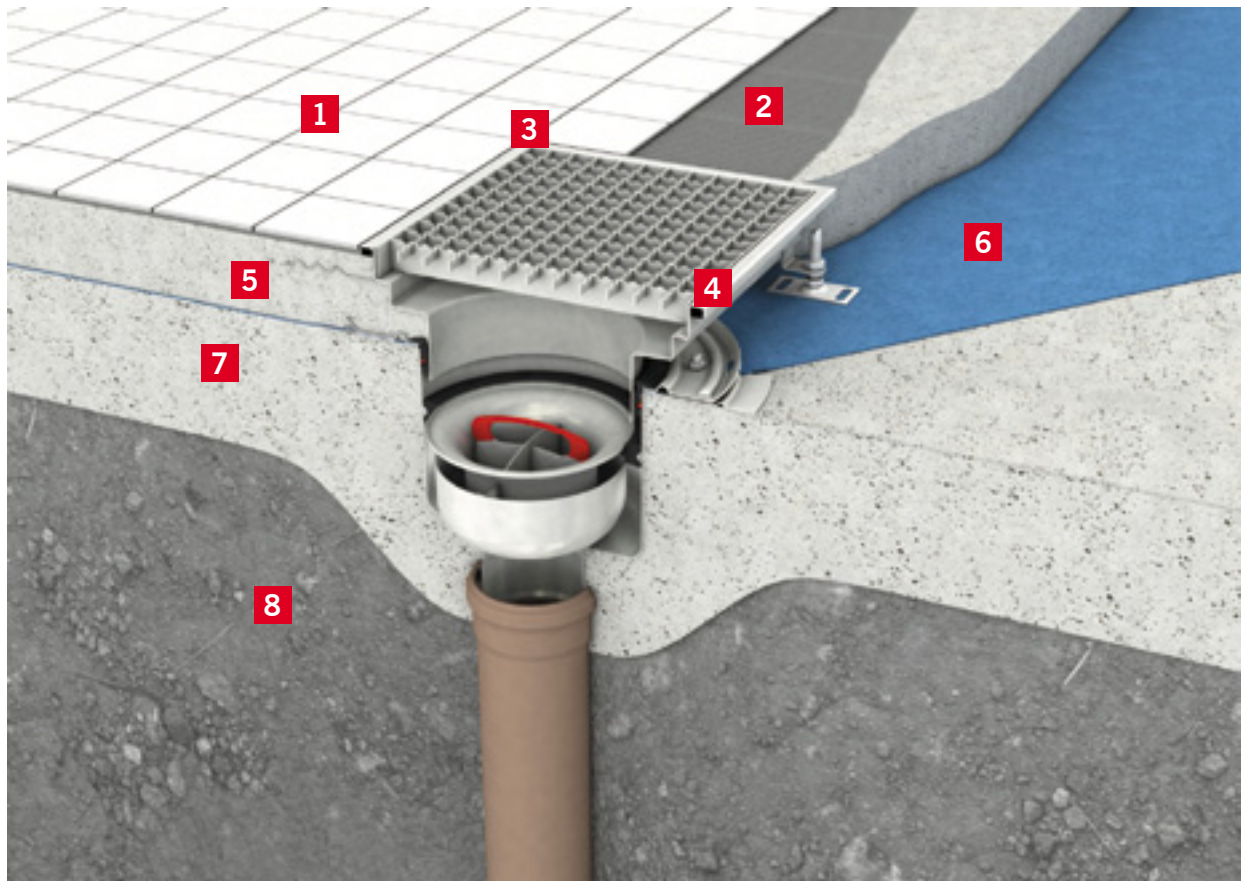

- 1** Keramika
- 2** Lepilo
- 3** Trajnoelastična fuga
- 4** Gumijasto polnilo
- 5** Estrih
- 6** Foliya-hidroizolacija
- 7** Betonska plošča
- 8** Gramozno nasutje

ACO talna kanaleta – standardna izvedba – požiralnik brez prirobnice – betonski zaključni tlak

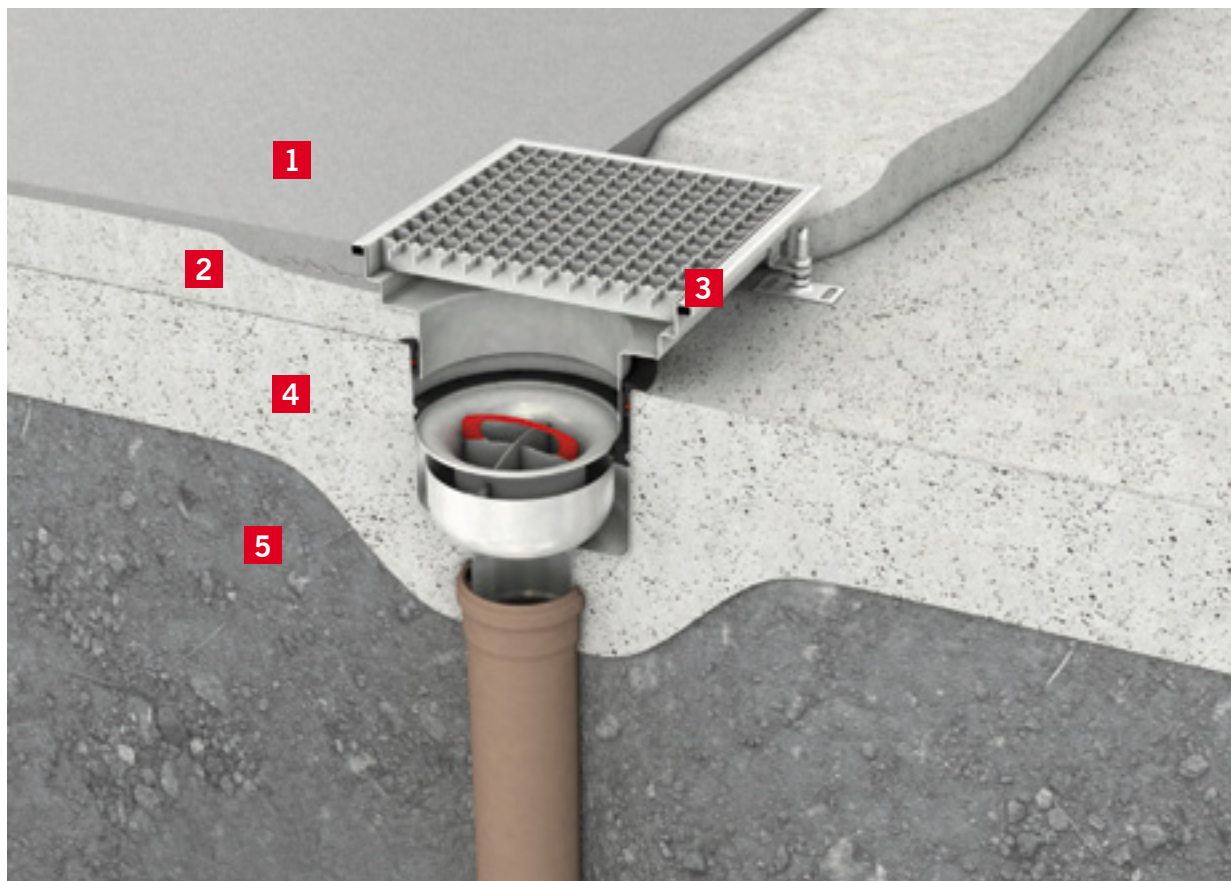

- 1** Betonski zaključni sloj
- 2** Izravnalni beton
- 3** Gumijasto polnilo
- 4** Betonska plošča
- 5** Gramozno nasutje

ACO talna kanaleta – izvedba za vinilna tla – požiralnik brez prirobnice – vinilni zaključni tlak

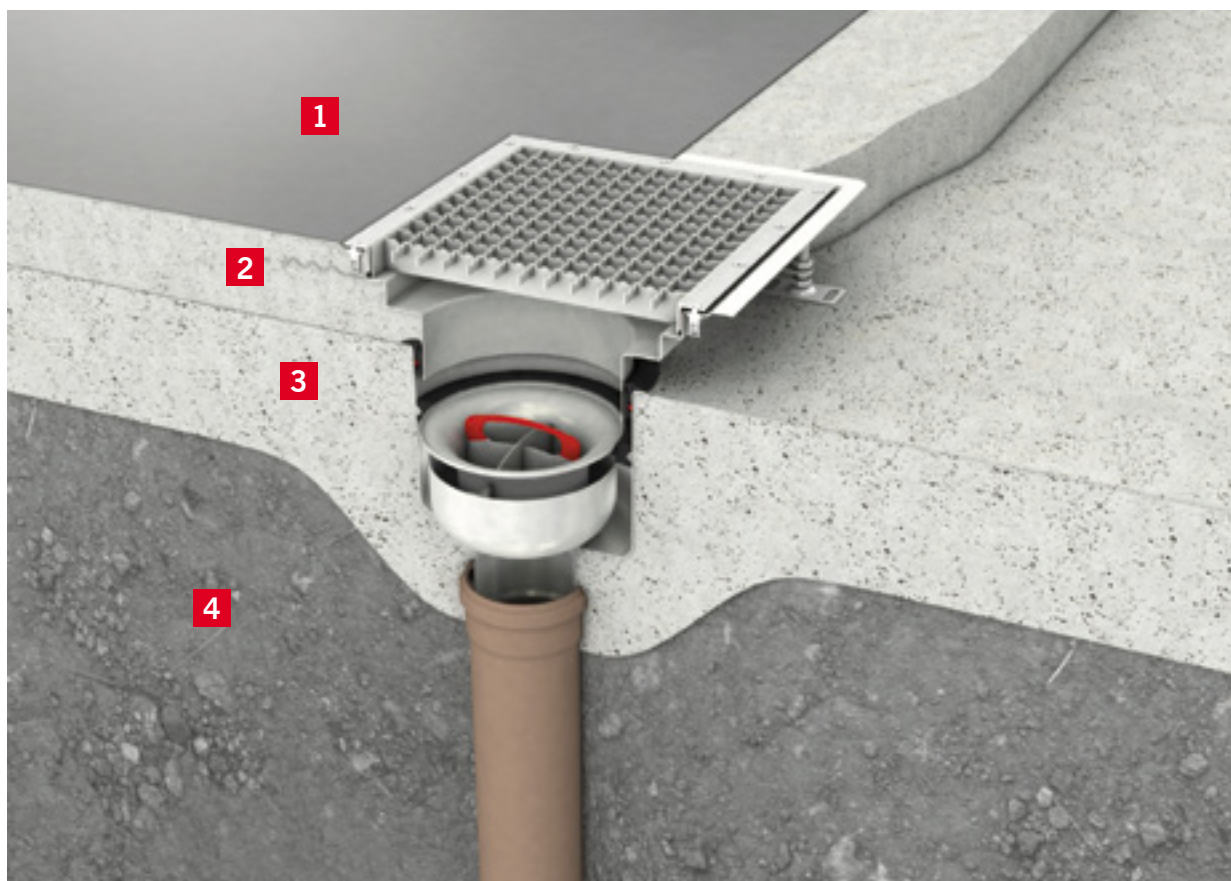

- 1** Vinilna tla
- 2** Estrih
- 3** Betonska plošča
- 4** Gramozno nasutje

ACO talna kanaleta – izvedba s prirobnico – brez odvodnjavanja s hidroizolacije - požiralnik brez prirobnice – zaključni tlak keramika

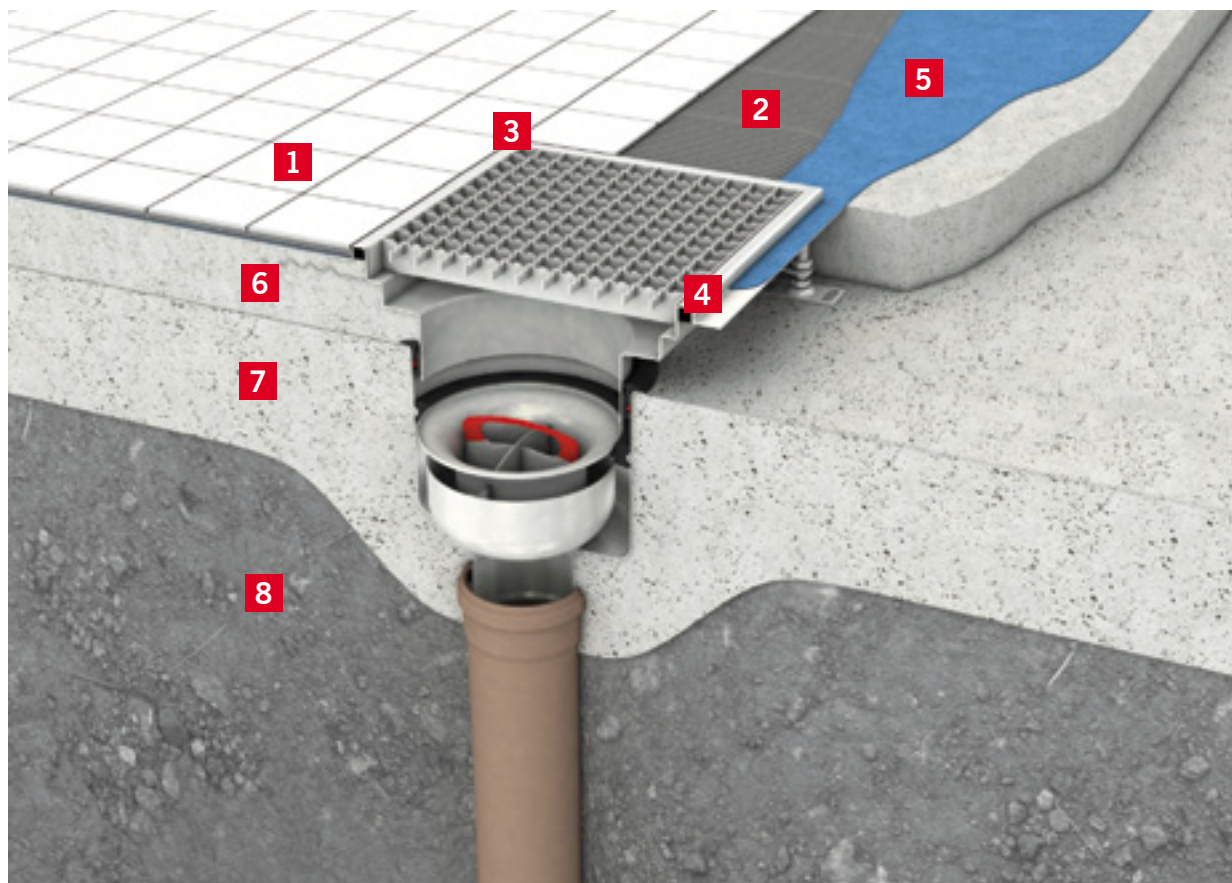

- 1** Keramika
- 2** Lepilo
- 3** Trajnoelastična fuga
- 4** Gumijasto polnilo
- 5** Estrih
- 6** Folija-hidroizolacija
- 7** Estrih
- 8** Betonska plošča

ACO talna kanaleta – višinsko nastavljiva izvedba – odvodnjanje s hidroizolacije - požiralnik brez prirobnice – zaključni tlak keramika

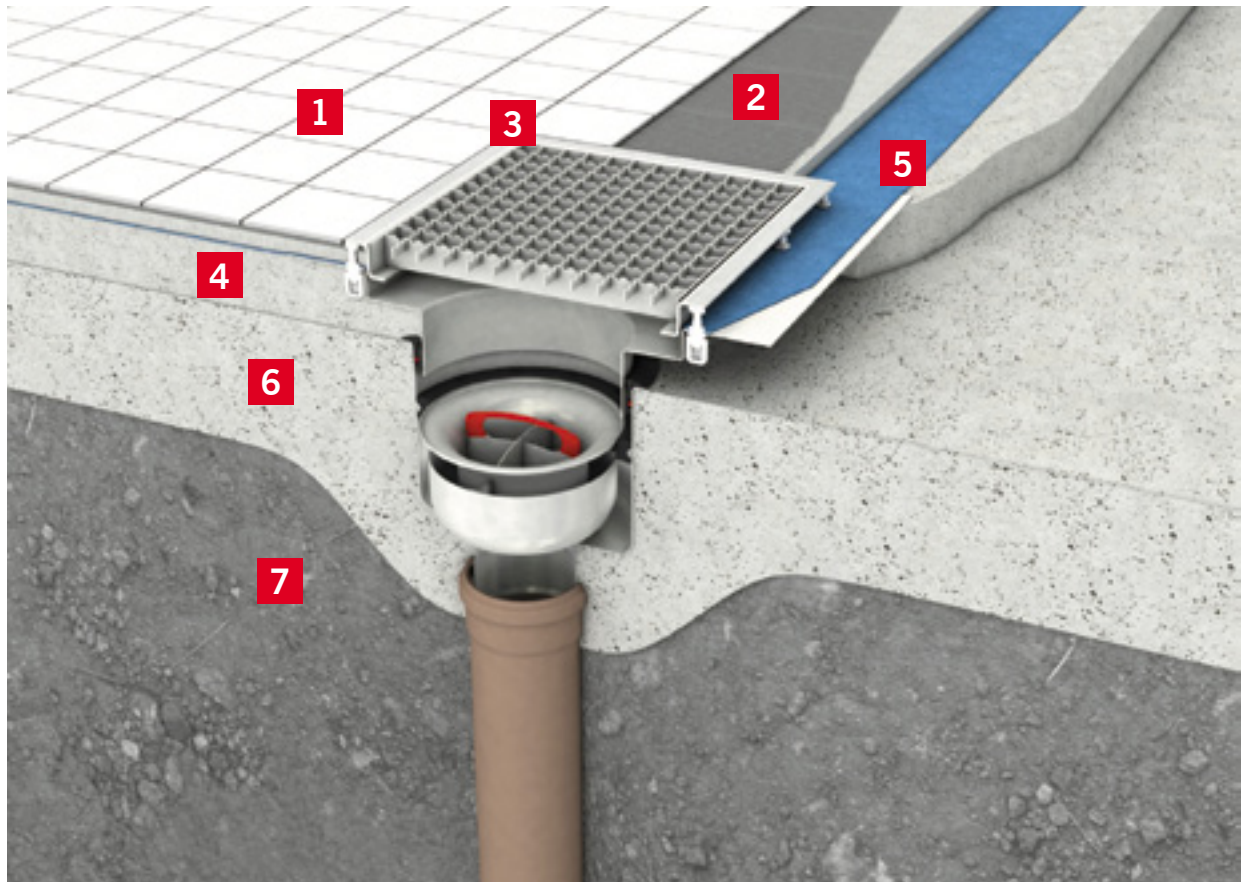

- 1** Keramika
- 2** Lepilo
- 3** Trajnoelastična fuga
- 4** Gumijasto polnilo
- 4** Estrih
- 5** Folijska hidroizolacija
- 6** Betonska plošča
- 7** Gramozno nasutje

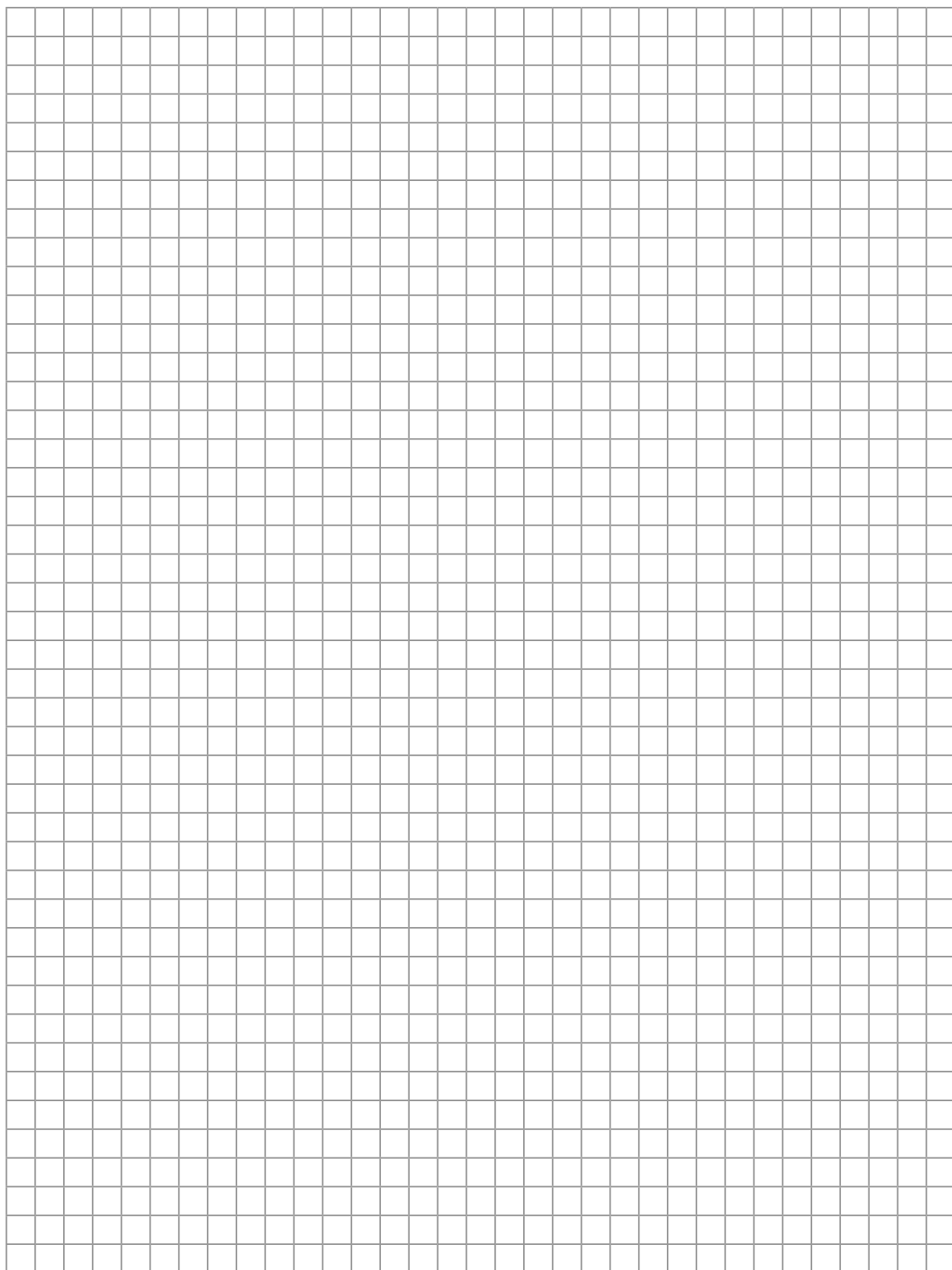

ACO Prodajni programi:

- ACO Nizogradnja
- ACO Visokogradnja
- ACO Odvodnjavanje objektov

Skupina ACO

Podjetje ACO je v svetu poznano kot vodilni proizvajalec kvalitetnih, enostavnih in inovativnih rešitev za odvodnjavanje v visoko- in nizkogradnji z gradbenimi elementi iz polimernega betona, nerjavečega jekla, litega železa in umetne mase. To jedro kompetence dopolnjujejo izdelki za visokogradnjo, krajinsko arhitekturo, varovanje okolja in opremo športnih objektov.

ACO Gradbeni elementi, zastopanje d.o.o.

Obrtniška ulica 9
SI - 3240 Šmarje pri Jelšah
Slovenija

Telefon: (03) 817 18 80
Telefaks: (03) 817 18 82

aco.doo@siol.net
www.aco.si