

Muli-PE S mono

Proizvod

- Področje uporabe
 - Adaptacije
 - Pri daljših razdaljah tlačnega voda do kanalizacijskega omrežja
- Zbirna posoda iz polietilena
- Črpalni agregat
 - Stopnja zaščite IP 68
- Krmilna omarica z alarmom
 - Stopnja zaščite IP 54
- Preizkušeno v skladu z DIN EN 12050-1

Lastnosti proizvoda

- Črpalna naprava s sekalci
- Različne višine dotočnih priključkov
- Mali premer cevi tlačnega voda
- S krogelnim zapornim in protipovratnim ventilom



Tehnični podatki in informacije za naročanje

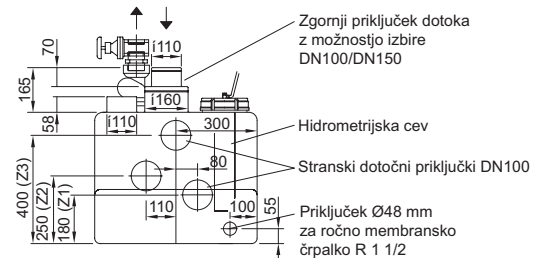
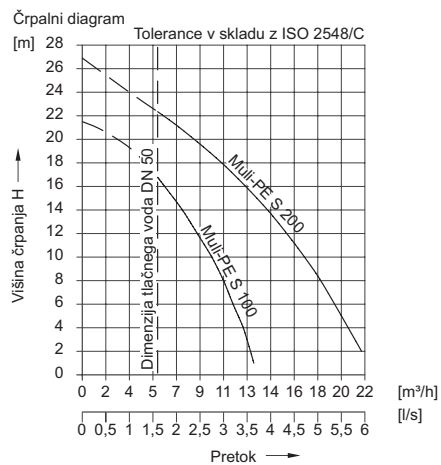
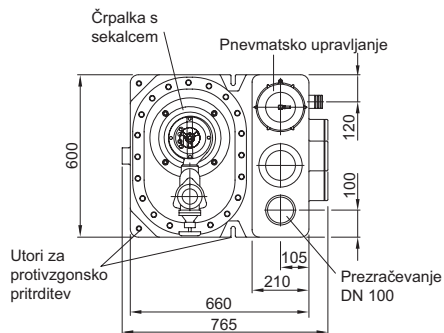
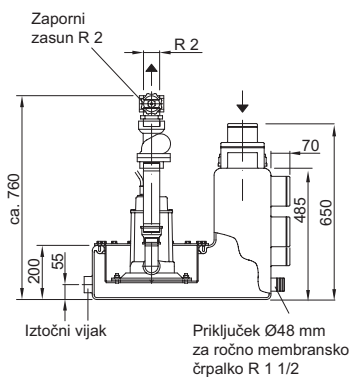

Moč motorja		Tehnični podatki				Delovna prostornina					Teža	Art. št.	EUR brez DDV
P1	P2	Nazivni tok	Priključna napetost	Število vrtljajev	Prostornina	Višina priključka Z1	Višina priključka Z2	Višina priključka Z3	Priključek z vrha				
[kW]	[kW]	[A]	[V]	[U/min]	[l]	[l]	[l]	[l]	[l]	[kg]			
Tip: Muli-PE-S-100 mono													
1,2	0,9	2,3	400	2900	80	10	35	50	50	80	0159.03.91	2.642,00	
Tip: Muli-PE-S-200 mono													
2,5	1,7	4,1	400	2900	80	10	35	50	50	85	0175.19.00	3.478,10	